

Palonnier à civière pour profils longs

Facilitez la manutention de vos civières

Le palonnier à civière est spécialement conçu pour la manipulation sécurisée et efficace des civières contenant des profils longs.

Robuste et simple d'utilisation, le palonnier assure la manutention des

civières sans élingues ni accessoires de levages.

Piloté depuis la radio commande de votre pont roulant, le palonnier s'intégrera rapidement et simplement à votre installation.

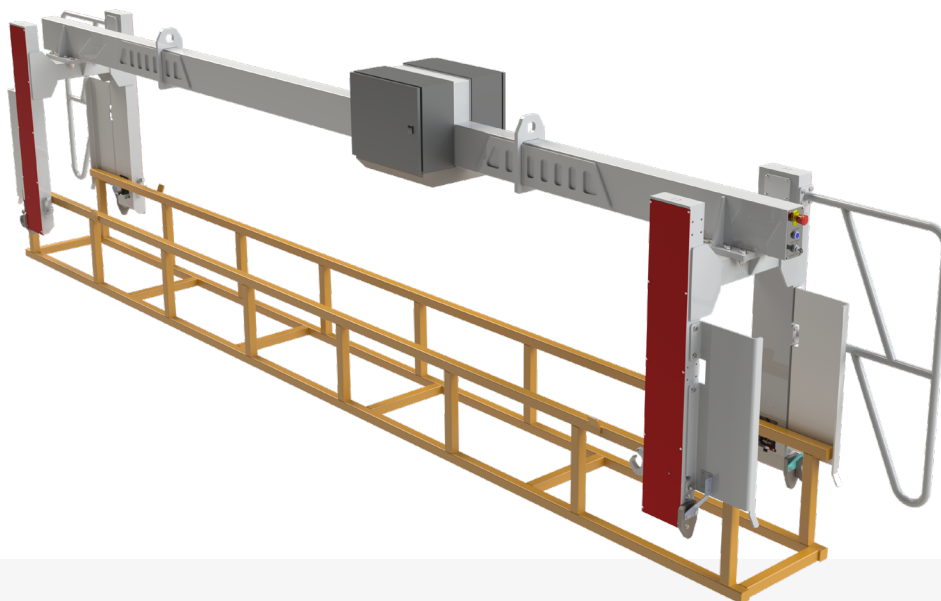

Les avantages produit :



La manutention sans élingues ni accessoires de levages



Opération réalisée par un seul conducteur



Exploiter pleinement les zones de stockage



Gain de temps grâce à la manipulation groupée de civière

+ CE PALONNIER À CIVIÈRE EST IDÉAL POUR :

| **Menuiserie industrielle** : Idéal pour l'approvisionnement des civières de profilés aluminium, PVC ou bois.

| **Laquage aluminium** : Adapté à la manipulation des profils aluminium brut ou laqués.

| **Fabricant de profilés aluminium** : Parfait pour le stockage et chargement des profilés extrudés en zone logistique.

| **Les produits longs** : Idéal pour la manipulation des tubes, poutrelles, profilés acier ou autres poutres en bois.

► Les caractéristiques produit

Capacité de charge : Jusqu'à 2000kg.

Type de civière : Civières tubulaires pour produit long, prise d'une ou deux civières en simultanément.

Longueur de profils : 7m et plus.

Pilotage : Depuis la radio commande du pont roulant, par un seul opérateur.

Alimentation électrique : 3x400V par enrouleur de câble depuis le pont roulant, armoire de commande embarquée.

Élévation : Levage par double vérin hydraulique avec clapets de sécurité.

Sécurité : Arrêts d'urgence, capteurs de surcharge, contrôle de la position des taquets de levage.

Poids du pont : 475kg.

Finition : Thermolaquage, RAL au choix.

- 1/ Points d'élinguages personnalisés
- 2/ Armoire de commande avec signalisation lumineuse
- 3/ Crochet de levage
- 4/ Pupitre de commande
- 5/ Poignée de manipulation
- 6/ Guidage civière
- 7/ Fourche de levage par taquets
- 8/ Dimensions de civière personnalisable

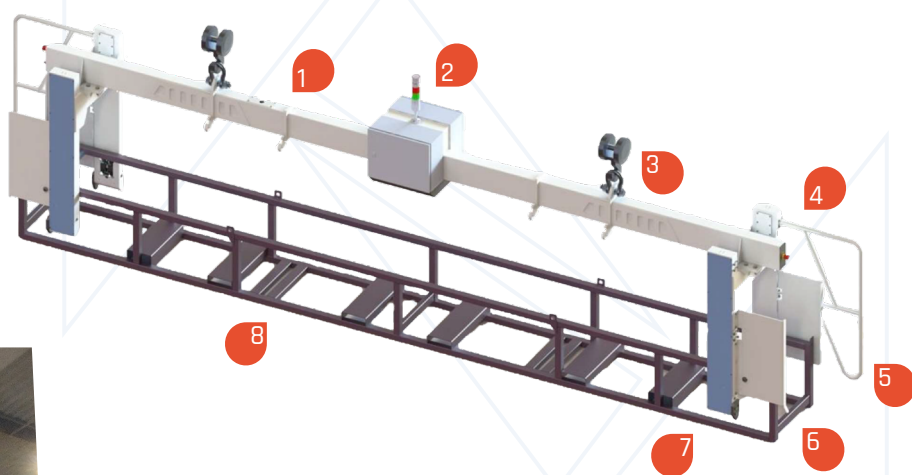

Découvrez nos autres produits,
sur notre site internet www.kintis.fr

Kintis
À la hauteur de vos projets.

23 Rue Olivier de Serres,
85500 Les Herbiers

02 44 38 03 51
contact@kintis.fr